



**Park' A'Kid**  
**Flex 3**  
**Flex 5**



# User Guide

5



**GSC**

*care for children*

Baby Dan A/S  
 Niels Bohrs Vej 14  
 DK-8670 Låsby

Tel +45 86 95 11 56  
 Fax +45 86 95 15 91

[www.babydan.com](http://www.babydan.com)  
[info@babydan.com](mailto:info@babydan.com)



Bl. 3001-350



## Rengöring av produkten

- Inga delar av produkten ska smörjas.
- Rengör sektioner och plastdelar med varmt tvålatten eller en fuktig trasa.
- Använd aldrig slipande rengöringsmedel när grinden rengörs.
- Tyget i underlaget kan tvättas i tvättmaskin vid max. 40 °C.
- P.g.a. ev. överskottsfärg bör underlaget tvättas före användning.
- Torka aldrig textilunderlaget i torktumlare.
- Behandla alla metalldelar med rostskyddsmedel om du använder Park'A'Kid utomhus. Det finns dock risk för att rostfläckar uppstår trots rostskyddsbehandling.

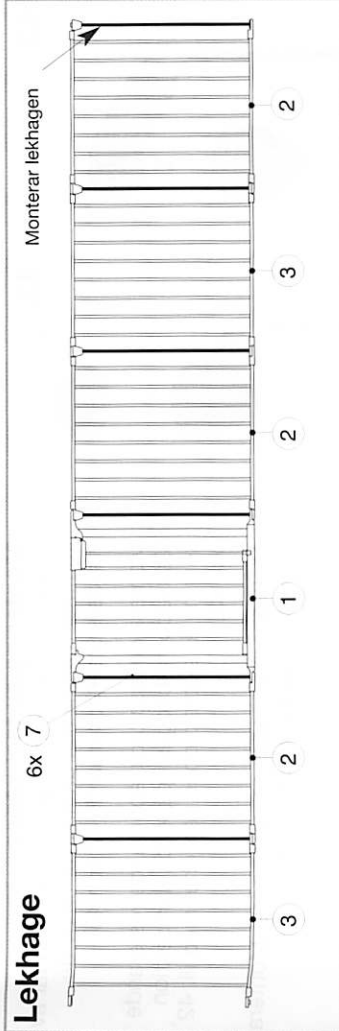
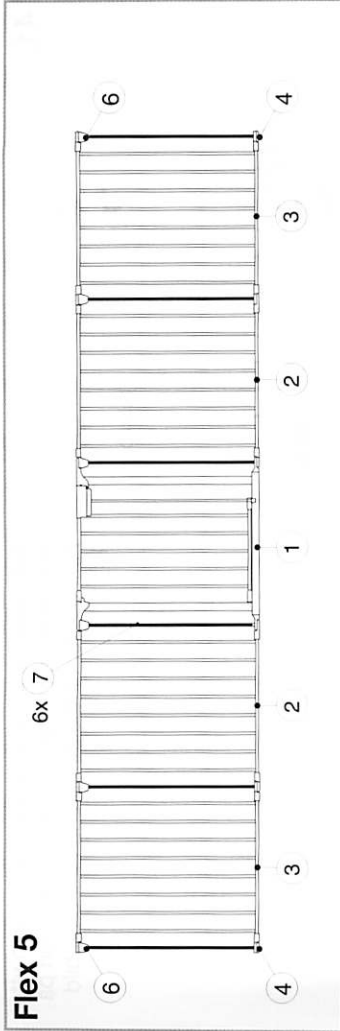
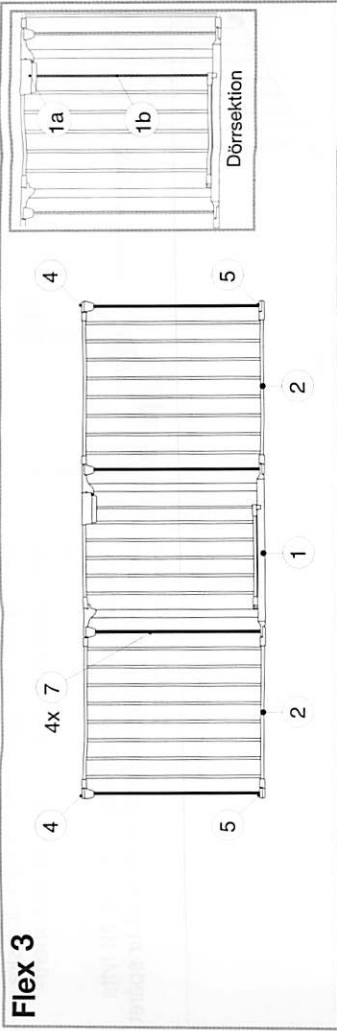

- ① Sektion med dörr
- ①a Handtag
- ①b Låsribba
- ② Sektion med konformade gångjärn
- ③ Sektion med övre gångjärn
- ④ Lös täckåpa, platt
- ⑤ Lös täckåpa m. spår
- ⑥ Lös täckåpa, konformad
- ⑦ Avtagbar monteringsribba  
Monteringsribbor framhåvs med grått

Allmän information	<ul style="list-style-type: none"> <li>• Viktigt att veta om produkten</li> <li>• Vad innehåller förpackningen</li> <li>• Översikt över basgrind</li> <li>• Rengöring av produkten</li> </ul>	4 5 18 19
--------------------	---	--------------------

Park'ArKid Lekhage	<ul style="list-style-type: none"> <li>• Uppställning av lekhage</li> <li>• Tillägsutrustning</li> <li>• Montering av lekhagens botten</li> <li>• Öppna och stänga dörren</li> </ul>	6-7 7 8 9
-----------------------	--	--------------------

Flex 5	<ul style="list-style-type: none"> <li>• Uppmätning runt öppen spis/kamin</li> <li>• Uppställning av Flex 5</li> <li>• Montering av väggbeslag</li> <li>• Öppna och stänga dörren</li> </ul>	10 12 13-15 9
--------	--	------------------------

Flex 3	<ul style="list-style-type: none"> <li>• Uppmätning av avspärringsområde</li> <li>• Uppställning av Flex 3</li> <li>• Montering av väggbeslag</li> <li>• Öppna och stänga dörren</li> </ul>	11 12 13-15 9
--------	---	------------------------

Extra-funktioner	<ul style="list-style-type: none"> <li>• Montering av förlängare</li> <li>• Avmontering av sektioner</li> <li>• Montering av täckåpor</li> </ul>	16 17 17
------------------	--	----------------

# Viktigt! Spara denna monteringsanvisning för framtida bruk.

Läs denna instruktion grundligt innan du monterar produkten. Felaktig montering kan resultera i skador på produkten eller i värsta fall på barnet.

Observera att denna monteringsanvisning gäller för samtliga tre modeller. Utrustning

och illustrationer motsvarar därför inte nödvändigtvis den modell du köpt.

Kontrollera att produkten inte är skadad vid mottagandet. Eventuella transportskador ska anmälas till återförsäljaren innan produkten används.

När produkten har monterats enligt denna monteringsanvisning uppfyller den följande standarder:

ASTM F 1004-98  
EN 12227:1999  
EN 1930:2000

## Viktigt att veta om produkten



- Anpassad för barn mellan 6 och 24 månader.
- Använd aldrig produkten som säkerhetsgrind utan att montera fast den med väggbeslagen.
- Vid montering som avspärrning framför kamin/öppen spis ska grinden alltid placeras minst 70 cm från kamin och minst 90 cm från öppen spis.
- Ovan angivna avstånd är endast vägledande eftersom olika värmekällor avger olika mycket värme. Kontrollera därför alltid hur varmt det blir nära din egen kamin/öppna spis innan du placerar grinden slutgiltigt.
- Placera grinden i enlighet med anvisningen och med hänsyn till hur varmt det blir när du eldar maximalt. Om grinden blir för varm att röra vid placerar du den längre bort än det rekommenderade minimiavståndet.
- Kontrollera och efterspänn väggbeslagen regelbundet.
- Låt aldrig barnet klättra eller gunga på grinden eller dörren.
- Använd inte grinden om någon del är sönder eller saknas.
- När grinden är hopviktt och inte används bör den förvaras utom barns räckhåll.
- Observera att denna produkt inte nödvändigtvis förhindrar olyckor. Låt därför aldrig barnet vara utan uppsyn.
- Observera att lekhagen endast är säker när den används tillsammans med det tillhörande underlaget.
- Använd endast originalreservdelar till produkten.
- Se alltid till att dörren är korrekt stängd och att låsmekanismen fungerar.
- Använd endast produkten i överensstämmelse med denna anvisning.
- Lämna inte kvar något i lekhagen som barnet kan använda för att få fotfäste (som pall) eller som kan utgöra en kvävningrisk.
- När produkten används som lekhage: var uppmärksam på riskerna med öppen eld, kraftiga värmekällor etc. i närheten av lekhagen.
- Vid användning som avspärrning framför kamin/öppen spis (Flex 5): observera att denna avskärningsgrind endast är konstruerad för att förhindra att barn kan nå området framför värmekällan.

**VIKTIGT:** Observera att den här grinden inte är avsedd att användas framför ett fönster.

## Avmontering av sektioner

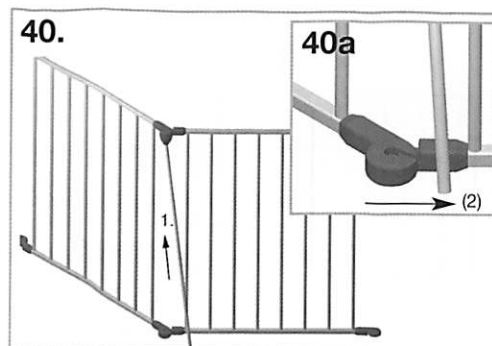

När du tar bort sektioner från grinden ska du alltid avlägsna den/de yttersta sektionen/erna.

Avlägsna monteringsribban genom att lyfta den uppåt (1) och låt ribban glida ut ur spåret mot gångjärnet (2).

Lyft av sektionen/erna.

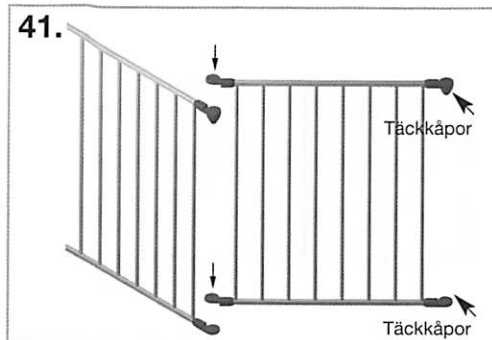

Avlägsna de lösa täckåporna från den yttersta sektionen (bilden visar slutsektionen på Flex 5 – för slutsektionen på Flex 3 se bild 43).

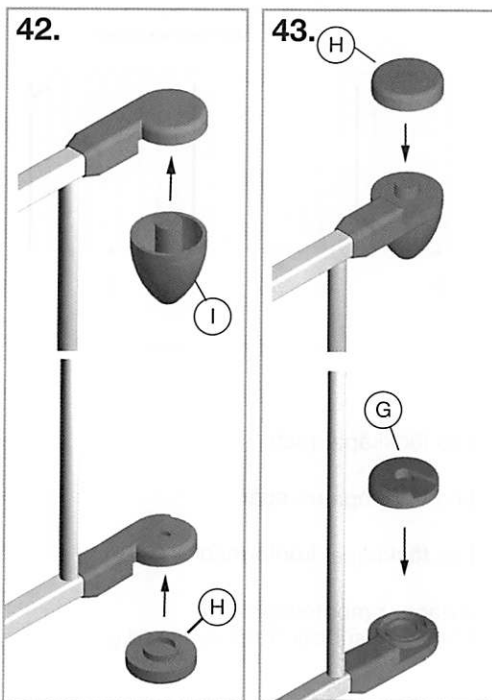

### Montering av täckåpor

Beroende på hur många sektioner man tar av kommer man till slut att ha kvar en av de visade slutsektionerna (ill. 42 och 43).

Montera de lösa täckåporna (de resterande täckåporna bifogas i påse) på den sektion som nu är slutsektionen i enlighet med ill. 42 och 43.

Täckåporna bifogas separat i påse. Montera även dessa enligt ill. 42 och 43.

## Montering av förlängare

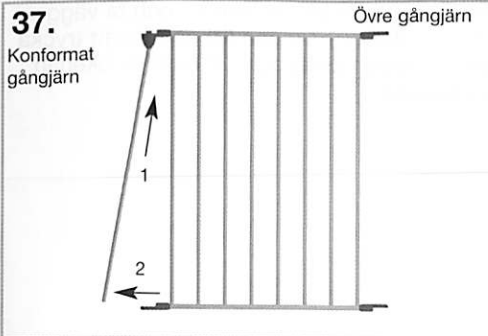

En förlängare har det övre gångjärnet på ena sidan och det konformade gångjärnet på den andra sidan – detta gör att förlängaren kan monteras på alla slags sektioner.

Monteringsribban är fabriksmonterad. Avlägsna denna genom att lyfta ribban uppåt (1) och dra ut den från det nedre gångjärnet (2).

För att undvika att flytta de lösa täckkåporna ska förlängare monteras enligt nedanstående illustrationer.

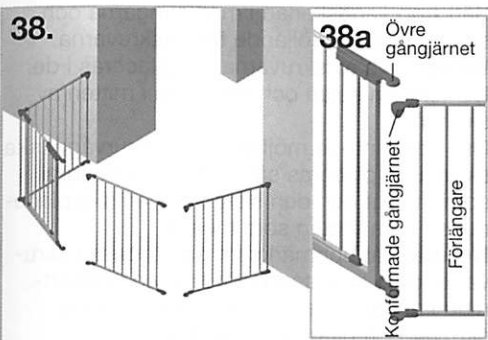

### Flex 3

Ta isär grinden mellan dörr och sektion (se ill. 38) genom att avlägsna monteringsribban. Ta isär grinden.

Montera förlängaren genom att placera det övre gångjärnet på dörrsektionen över det konformade gångjärnet på förlängaren (se ill. 38a). Se till att gångjärnen centreras över varandra både upptill och nedtill.

Låt gångjärnen gå ihop och sätt i monteringsribban.

Montera den sista sektionen på samma sätt.

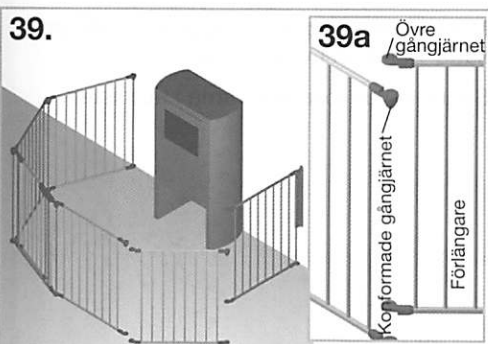

### Flex 5

Ta isär grinden mellan två sektioner (se ill. 39) genom att avlägsna monteringsribban – ta isär grinden.

Montera förlängaren genom att placera det övre gångjärnet på förlängaren över det konformade gångjärnet på sektionen (se ill. 39a). Se till att gångjärnen centreras över varandra både upptill och nedtill.

Låt gångjärnen gå ihop och sätt i monteringsribban.

Montera den sista sektionen på samma sätt.

## Vad innehåller förpackningen

	Antal	Flex 5 med väggbeslag	Flex 3 med väggbeslag	Lekhage med botten och väggbeslag
Förlängare (60 cm) Köps separat	1			
Flex 3 Består av 3 sektioner	1		●	
Flex 5 Består av 5 sektioner	1	●		
Lekhage Består av 6 sektioner	1			●
Textilbotten	1			●
Täcklist till väggbeslag (A)	2	●	●	●
T-skena till väggbeslag (B)	2	●	●	●
Väggskena till väggbeslag (C)	2	●	●	●
Träskruvar (D)	6	●	●	●
Skruvar till väggbeslag (E)	6	●	●	●
Mutter till väggbeslag (F)	6	●	●	●
Täckkåpa m. spår (G)	2	●	●	●
Täckkåpa, platt (H)	2	●	●	●
Täckkåpa, konformad (I)	2	●	●	●
Monteringsribba (J)	2	●	●	●

## Uppställning av lekhage

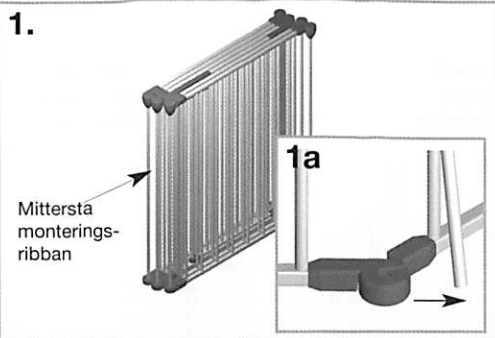

Ställ upp den hopvikta grinden på ett plant underlag med handtaget uppåt.

Dela lekhagen i två delar genom att dra uppåt den mittersta monteringsribban uppåt (se ill. 1) och låta den glida ut ur det spår som finns i nedre gångjärnet. (1a).

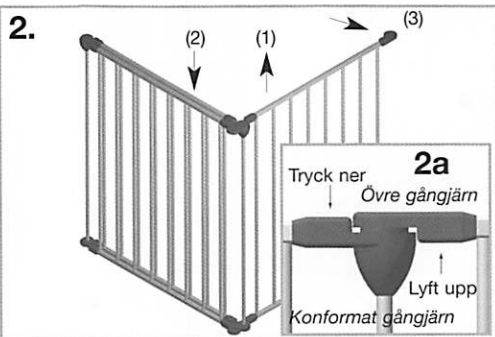

Vik ut sektionerna:

Lyft sektionen med de övre gångjärnen uppåt (1) tryck samtidigt den motsatta sektionen nedåt (2).

Sektionerna lyfts och vrids enklast om man håller så nära gångjärnen som möjligt (se ill. 2).

Vrid sektionen runt (3).

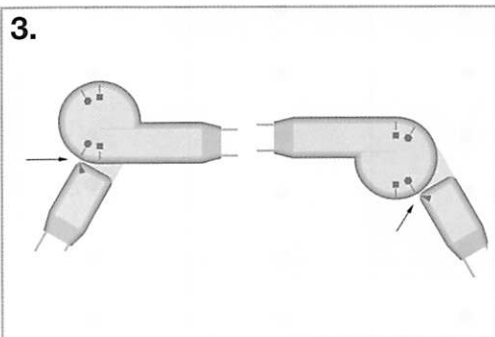

De övre gångjärnen har markeringar som är anpassade för uppställning av lekhage.

För att ställa upp lekhagen i en fyrkant eller sexkant vrider man runt sektionerna och släpper när pilen på gångjärnet pekar mot markeringen på det övre gångjärnet.

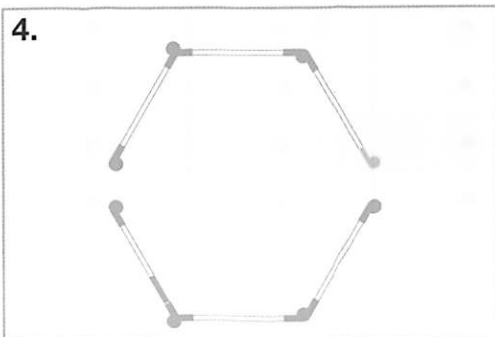

Vik ut de två halvorna så att sektionerna bildar en sexkantig form – följ markeringarna.

## Montering av väggbeslag

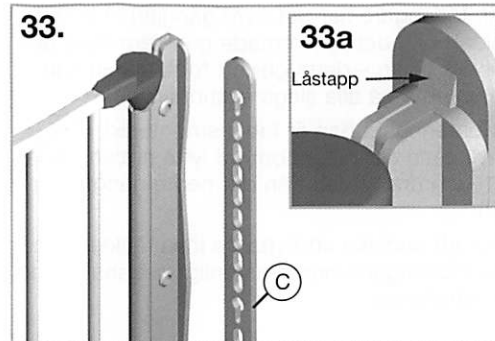

Ryck bort grinden en liten bit och ta vägg-skenan (C) av T-skenan (B) genom att trycka på låstappen (33a) och lyft därefter skenan av tapen.

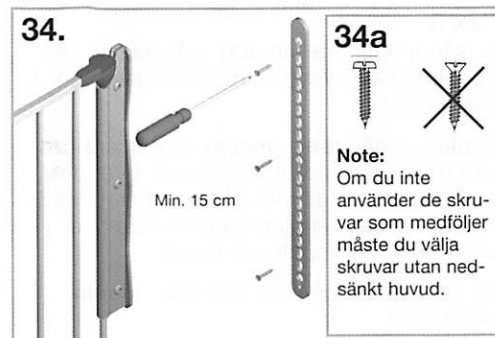

Sätt upp väggskenan i markeringarna och skruva i de medföljande tre träskruvarna.

**Viktigt:** Två av skruvarna ska placeras i de två yttersta hålen och den sista i mitten av skenan.

Om detta inte är möjligt (ev. vid murvägg) ska skruvarna placeras så långt från varandra som möjligt och den sista skruven ska placeras så nära mitten som möjligt.

**Notera:** Var uppmärksam på att dessa skruvar endast är avsedda för trä. Vid uppsättning i annat material ska därför avsedda skruvar och pluggar användas.

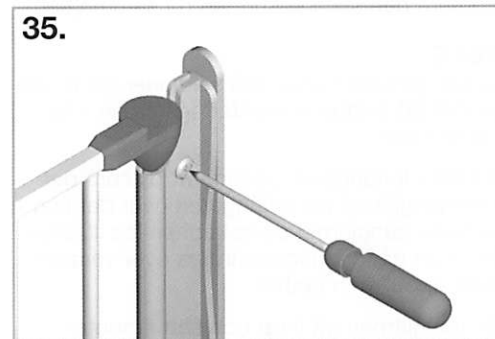

Montera nu grinden till väggen genom att sätta T-skenan i väggskenan.

Spänn nu de lösa skruvarna i täcklisten.

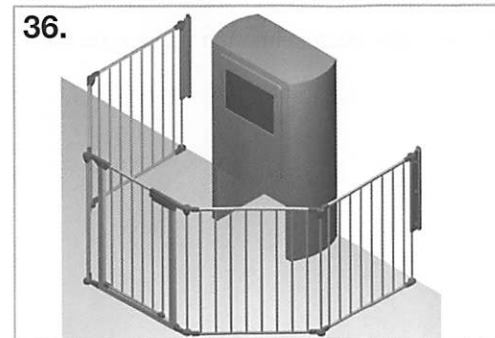

Den andra änden av grinden monteras på samma sätt. Följ ill. 25-35.

## Montering av väggbeslag

29.

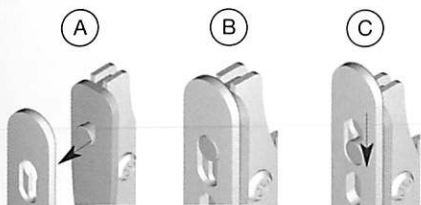

A. Se till att tapparna på T-skenan är mitt för hålen på väggskenan.

B. Pressa ihop de två skenorna.

C. Tryck ner T-skenan i botten på väggskenan så att låstappen hoppar ut och låser ihop de två skenorna (se ill. 29).

30.



Väggbeslaget bör nu se ut som i ill. 30. Var uppmärksam på att väggbeslaget fortfarande inte är hopspänt.

**De medföljande skruvarna får endast användas till uppsättning på träkarm. Om väggbeslagen ska sättas upp på en annan yta ska därför avsedda skruvar och pluggar användas**

31.

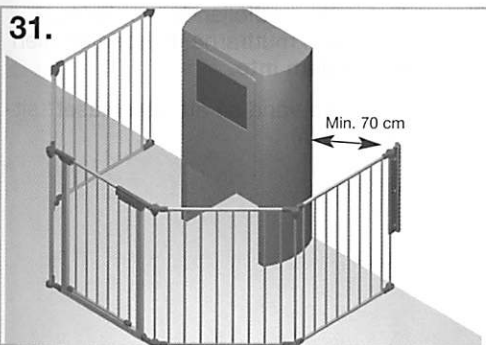

### Varning

Vid placering runt kamin ska minimiavståndet vara 70 cm.

Vid placering runt öppen spis ska minimiavståndet vara 90 cm.

Se i övrigt "Uppmätning runt öppen spis/kamin" på sidan 10.

32.

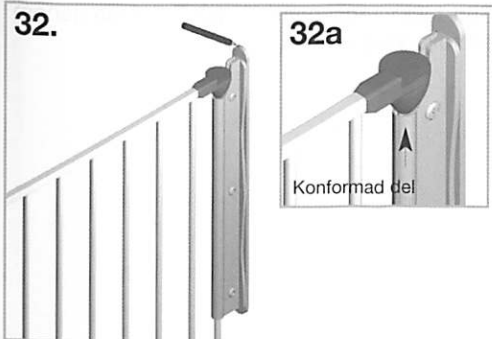

Dra det löst monterade väggbeslaget ända upp mot den konformade delen på gångjärnet (32a). Det är viktigt att formen på den konformade delen och väggbeslaget följer varandra.

Markera väggskenan's kontur på väggen med en blyertspenna

## Uppställning av lekhage

5.

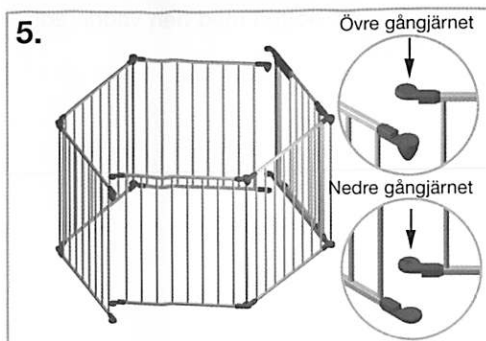

Monteringsribban är förmonterad i slutsektionen (se "Översikt över basgrind", sidan 18).

Lyft upp ribban och dra ut den.

Sätt upp den ena halvorna över den andra och se till att gångjärnen hakar i både upp till och ned till (se detaljbilderna i ill. 5).

6.

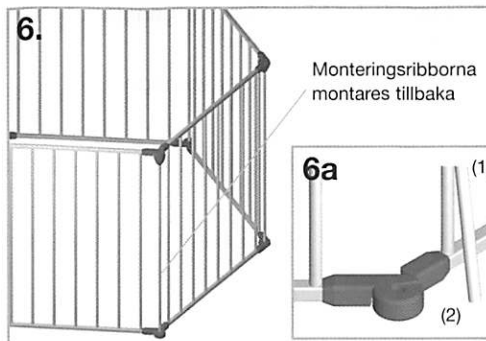

Montera de två halvorna genom att skjuta upp monteringspinnarna (1) i det övre gångjärnet och låt dem glida in i spåret (2).

7.

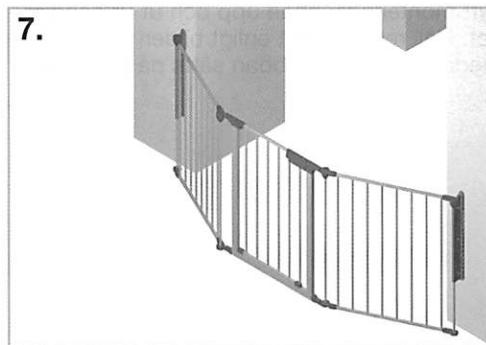

Med lekhagen följer utrustning för montering på vägg.

Om lekhagen ska användas som grind följer du instruktionen för Flex 3 eller Flex 5 (se innehållsförteckningen på sidan 3).

### Observera:

Om alla sex sektioner från Park'A'Kid ska användas som grind och monteras till vägg ska den lösa ribban (J) användas.

## Montering av botten i lekage

8.

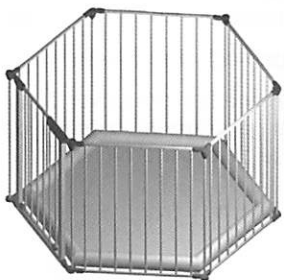

Lägg lekagens botten med den vadderade kanten uppåt.

9.

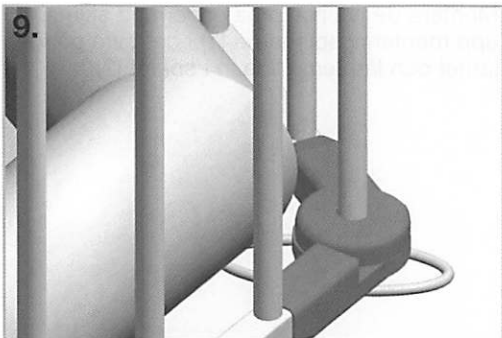

Börja vid de tre hörn som har gångjärn och som är vända som på bild 9.

Dra ner resårbandet under lekagen.

10.

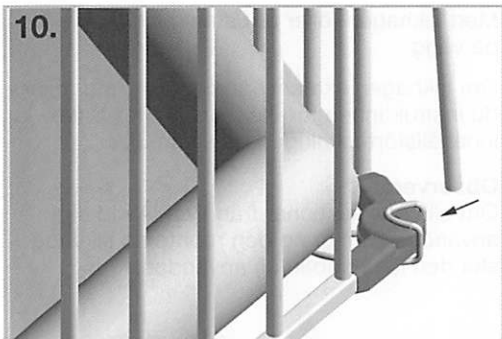

Lift monteringsribban upp och ut ur gångjärnet. Håll resårbandet enligt bilden (se ill. 10) medan monteringsribban sätts på plats igen.

11.

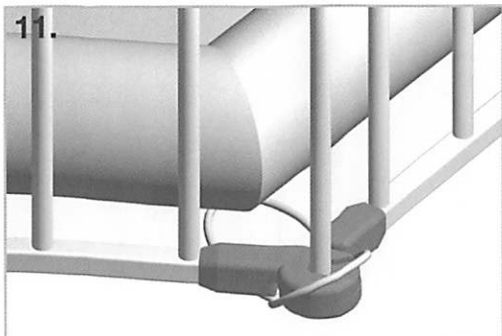

Montera nu de tre sista hörnen av botten genom att dra ner resårbandet under lekagen och upp runt gångjärnet (se ill. 11).

Bind fast banden runt metallsektionernas vågräta, fyrkantiga rör, inte runt ribborna.

## Montering av väggbeslag

25.

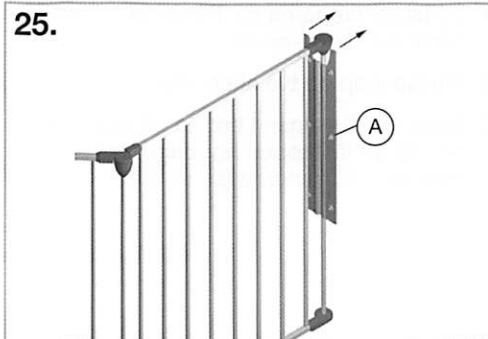

Vik täcklisten (A) runt monteringsribban vid slutet av grinden.

26.

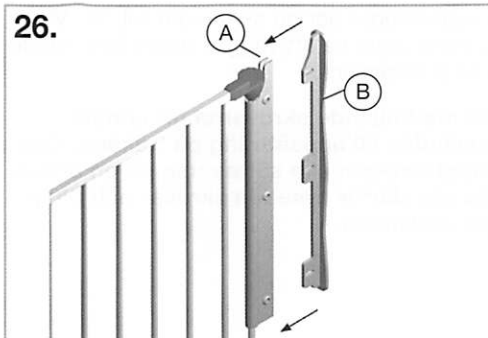

Skjut in T-skenan (B) i täcklisten så att hålen i de två delarna befinner sig mitt för varandra

27.

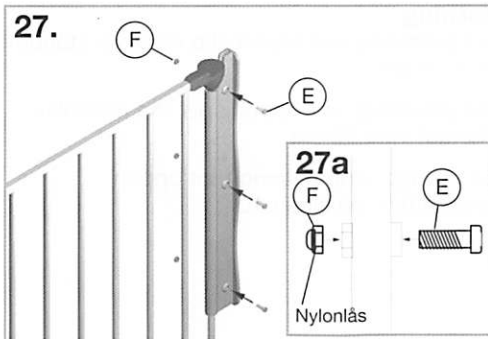

Skruva löst in de medföljande monterings-skruvarna (E) och muttrarna (F) i de tre hålen – **men spänn dem inte.**

Muttern ska vara vänd så att "nylonlåset" sitter utåt (se ill. 27a).

28.

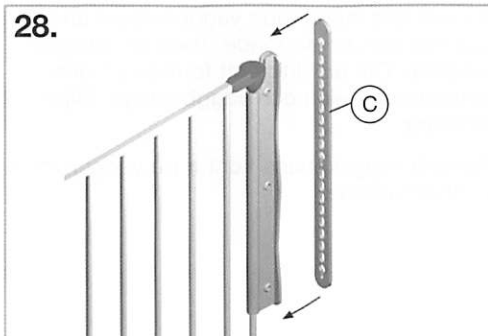

Sätt fast väggskenan (C) på T-skenan genom att följa steg 29A, B och C.

21.

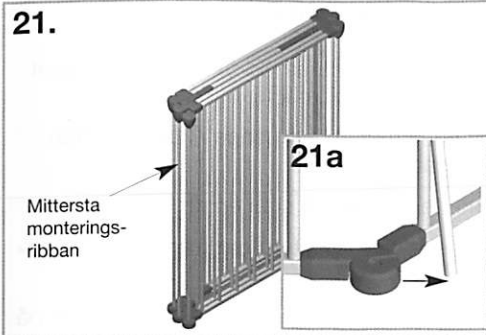

- Ställ upp det hopvikta gallret på ett plant underlag med handtaget uppåt.
- Dela Flex 5 i två delar genom att dra den mittersta monteringsribban uppåt (se ill. 21) och låt den glida ut ur spåret i nedre gångjärnet (ill. 21a).

22.

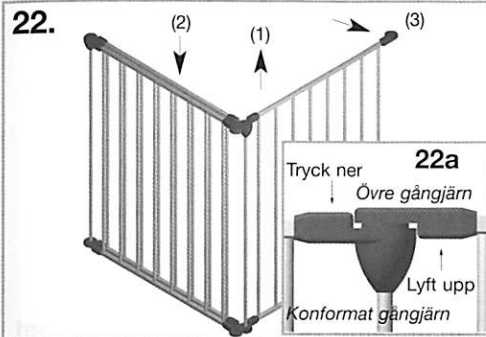

- Vik ut sektionerna:  
Lyft sektionen med de övre gångjärnen uppåt (1) och tryck samtidigt ned (2) den motsatta sektionen (ill. 22a).  
Vrid sektionen runt (3).

23.

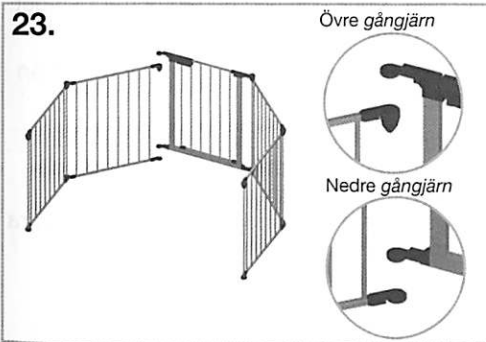

- Vik ut grinden till önskad form.
- Vik ut båda halvorna och sätt upp den ena över den andra (ill. 23) – se till att gångjärnen hakar i både upptill och nedtill (se detaljskiss i ill. 23).

24.

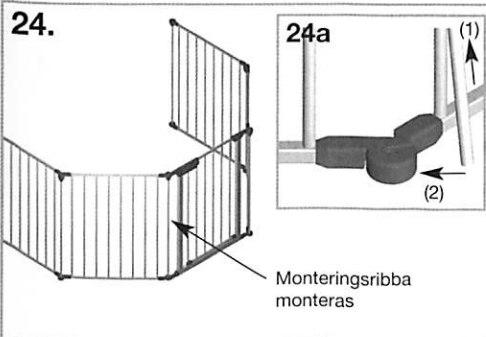

- Montera de två halvorna genom att skjuta upp monteringsribban (1) i det övre gångjärnet och låt den glida in i spåret (2).
- Om det är nödvändigt att ansluta förlängare – gå till sidan 16, "Montering av förlängare".
- Om grinden är för lång – gå till sidan 17, "Avmontering av sektioner".
- Om grinden har rätt storlek fortsätter du med montering av väggbeslag enligt nästa sida.

12.

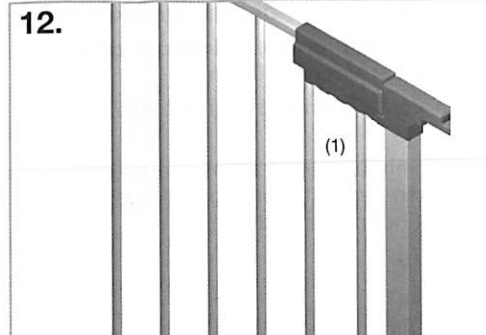

**Öppna dörren**  
Tryck ihop handtaget (1).

13.

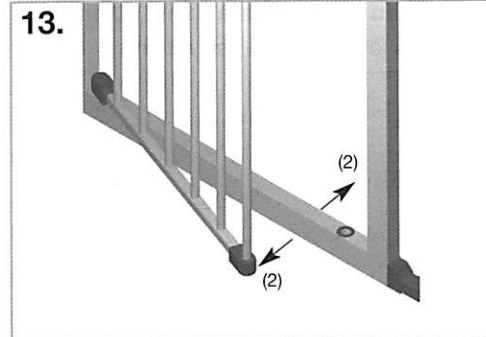

Dörren kan öppnas fritt i båda riktningar (2).

14.

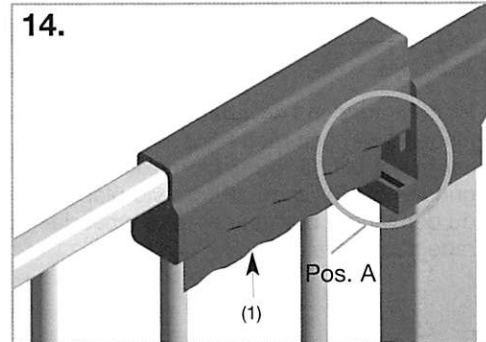

**Stänga dörren**  
Tryck ihop handtaget (1) och centrera dörren i ramen.

Släpp handtaget. Dörren låses.

15.

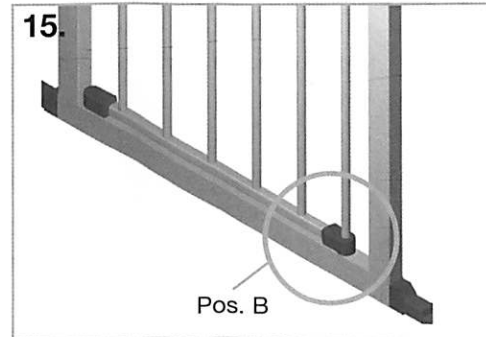

Dörren är korrekt låst när kroken på handtaget faller ner i hålet på motsatt gångjärn (se pos. A) och låsribban samtidigt är i hålet i bottenramen (se pos. B i ill. 15).

Skaka grinden ett par gången för att säkerställa att bägge låsen har hakat i.

## Uppmätning runt öppen spis/kamin

16.

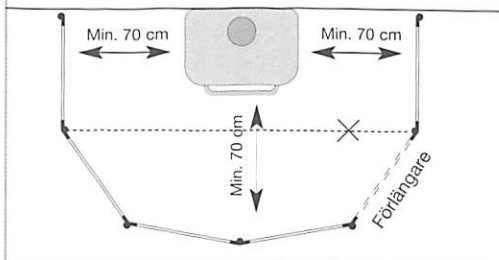

**Uppmätning runt öppen spis/kamin**  
Avståndet från grindsektionerna till kaminen ska vara minst 70 cm.

- ✗ Grinden får **aldrig** stå i en rät linje.

Om det inte är möjligt att hålla avstånden på bilden kan separata förlängare köpas där du köpte grinden eller lekhagen

**Avståndet från grindsektioner till öppen spis (öppen eld) ska vara minst 90 cm.**

- ✗ Grinden får **aldrig** stå i en rät linje.

17.

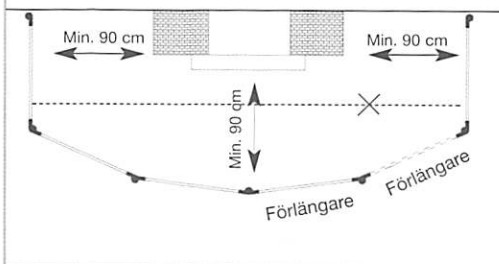

## Viktigt

- Ovan angivna avstånd är endast vägledande eftersom olika värmekällor avger olika mycket värme. Kontrollera därför alltid hur varmt det blir nära din egen kamin/öppna spis innan du placerar grinden slutgiltigt.
- Placera grinden i enlighet med anvisningen ovan och med hänsyn till hur varmt det blir när du eldar maximalt. Om grinden blir för varm att röra vid placera du den längre bort än det rekommenderade minimiavståndet.

## Uppmätning av avspärrningsområde

18.

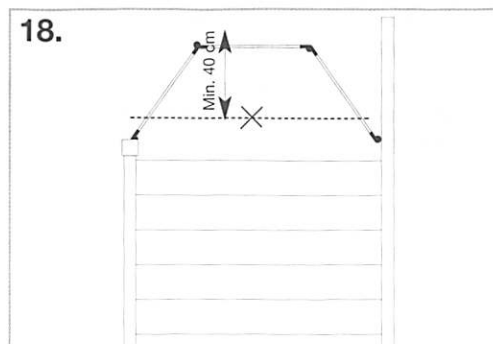

**Uppställning vid översta trappsteget**

Om Flex 3 placeras vid översta trappsteget ska du vara uppmärksam på följande:

Grinden **ska** stå i en båge riktad bort från trappan (se ill. 18).

Grinden får **aldrig** stå i en rät linje.

Det ska vara minst **40 cm** från grind till trappa.

Om det inte är möjligt att hålla avstånden på bilden kan separata förlängare köpas där du köpte grinden eller lekhagen.

19.

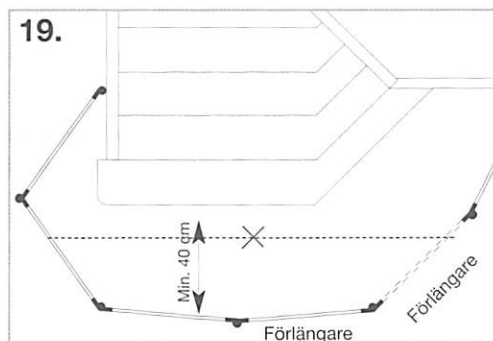

**Uppställning vid nedersta trappsteget**

Om Flex 3 placeras vid nedersta trappsteget ska du vara uppmärksam på följande:

- Grinden **ska** stå i en båge riktad bort från trappan (se ill. 19).
- Grinden ska placeras så långt bort från trappan att barnet inte kan kliva upp på trappsteget och ta sig över grinden. Avståndet från grind till trappsteg ska vara minst **40 cm**.

20.

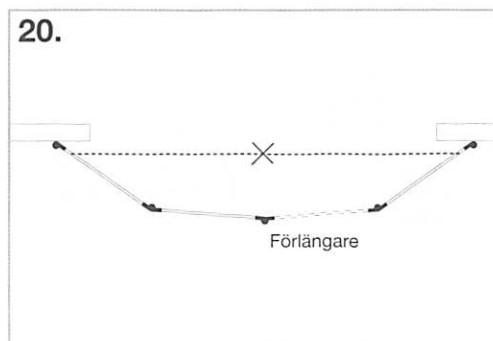

**Allmänt:**

Kom ihåg:  
Barnet kan sträcka armen genom gallret – placera därför grinden på lämpligt avstånd från sakerna.

- ✗ Grinden får **aldrig** stå i en rät linje.