



Dorgard

Att ställa upp branddörrar med kil etc, är både farligt och olagligt. Installera Dorgard i stället - säkert, billigt och lättmonterat.

Dorgard kombinerat med brandvarnare

För lokaler där brandlarm saknas. Placerar vanliga batterie-drivna brandvarnare på båda sidor om dörren.

Idealiskt för bostadsrättsföreningar, garage, butiker etc. som saknar brand- och utrymningslarm

Dorgard X

System X bygger på den senaste radioakustiska tekniken = säker funktion även i mycket bullriga miljöer, t ex barer och andra nöjeslokaler.

Dorgard

Normalsystemet är anpassat till vanliga hotell-, kontors- och vårdlokaler, dvs. där automatiskt akustiskt brandlarm redan finns installerat.



Dorgard finns som svart lagervara, vit mahogny och röd mot beställning.

Viktiga fördelar med DORGARD

- Kan installeras på mindre än fem minuter.
- Ger högre passagevänlighet för rullstolar.
- Stänger automatiskt branddörren vid larm.
- Stänger automatiskt branddörren nattetid.

Teknisk beskrivning

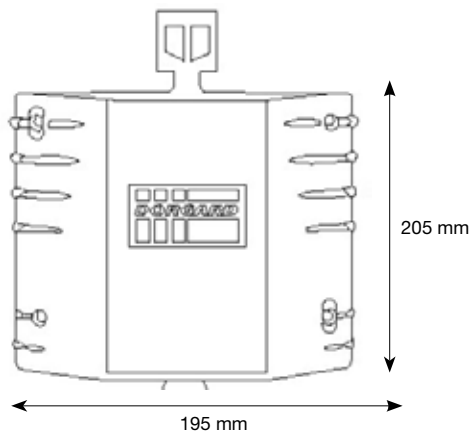

Dorgard 1328-A 01 (akustisk branddörrstängare)

- Höjd 125 mm
- Bredd 165 mm
- Djup 55 mm
- Vikt förpackad 670 g
- Vikt enbart stängare (inkl batterier) 380 g
- Ytterkåpa av ABS-plast
- Batterier: 4 st 1,5 V storl. C, alkalintyp - använd ej uppladdningsbara batterier. Normalbatteri livslängd: 12 månader.
Dorgard RX (Mottagare) 1328-A 02/RX
Dimensioner och vikt lika med 1328-A 01

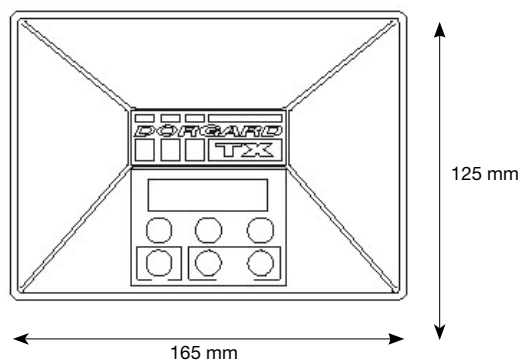

Dorgard 1328-A 01 (akustisk branddörrstängare)

- Vikt förpackad 950 g
- Vikt enbart stängare (inkl batterier) 700 g
- Ytterkåpa av ABS-plast
- Batterier: 2 st 1,5 V storl. C, alkalintyp använd ej uppladdningstbara batterier!
- Normalbatteri livslängd: 12 månader. (Kortare tid i bullrig miljö.)
- Uttösning: kontinuerlig ljudvåg 2,4 KHz vid minst 65 db(A) (Patenterad i USA och Europa).



Huvudkontor: Box 69, 283 21 Osby • Tel. 0479-53 60 00
Stockholm: Hornsgatan 124, 117 28 Stockholm • Tel. 08-522 575 00
www.brand-industriskydd.se • www.brandutrymning.se